

RACE RESULT

www.raceresult.com

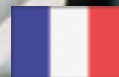

FICHE TECHNIQUE

produits d'impression



Contenu

Général	3
Substrats	4
Dossard (tous formats)	5
Plaque vélo de route	16
Flyers et certificats (tous formats)	17
Autocollants (tous formats)	18
Autocollants triathlon	19
Étiquette pour tige de selle	20
Étiquette pucée pour tige de selle	21
RACE RESULT Puces Triathlon	22
Enveloppes (C4)	23
Set complet triathlon	24



Général

Agencement

Trois options s'offrent à vous:

- Utiliser l'un des agencements affichés dans la boutique en ligne (merci de nous le préciser dans les remarques)
- Envoyer vos logos, avec des instructions précises quant au placement souhaité.
- Envoyer votre propre agencement, prêt à l'emploi. Dans ce cas, merci de respecter les spécifications suivantes:

Spécifications techniques:

Espace color.: CMYK (pas de couleurs spéciales)

Profil: ISO Coated v2

Résolution: 300 dpi

Formats: PDF (polices intégrées ou texte vectorisé)
AI/EPS (merci de fournir les polices et les images)
JPG/PNG/PSD/TIFF
INDD (merci de fournir les polices et les images)

Données de personnalisation:

ID d'événement ou fichier Excel

Gabarits:

Des gabarits pour InDesign, Photoshop et Illustrator sont disponibles dans ce document. Cliquez simplement sur le lien de téléchargement de la page correspondante.

Adresse du site web RACE RESULT:

Notez que l'URL „www.raceresult.com“ est imprimée par défaut sur tous nos produits d'impression.

Si vous ne souhaitez pas la voir figurer sur vos commandes, merci de nous l'indiquer dans les remarques.

Polices par défaut:

Dossards: Helvetica Neue LT Com 97 Blk

Plaques de guidon: Tungsten Semibold

Personnalisation: Arial bold

Si vous souhaitez utiliser d'autres polices sur vos supports imprimés, merci de nous l'indiquer lors de votre commande, et de nous transférer les fichiers de police .otf ou .tff

Merci de NE PAS INCLURE les éléments suivants:

- Numéro de dossard
- Personnalisation (ex: prénom)
- Perforations
- Coins arrondis
- Contours du format final

L'équipe RACE RESULT se charge d'ajouter ces éléments.

Perforation ou pré-découpe spéciale

Nouveau modèle:

Sélectionnez cette option directement dans «perforation spéciale» lorsque vous placez votre commande depuis la boutique en ligne. Il y a deux options.

Nouvelle commande d'un modèle existant:

Après avoir acheté une perforation/poinçon spéciale chez nous, nous créerons pour vous un produit supplémentaire dans la boutique que vous pourrez sélectionner directement pour votre prochaine commande.

Veillez noter que dans tous les cas, les délais de production s'allongent.

Marges de sécurité

L'impression peut être décalée d'environ 1 mm, et la coupe au format final peut différer de jusqu'à 2 millimètres. Les marges et fond perdus sont nécessaires afin de conserver une marge d'erreur.

Note concernant le processus de production:

Pour tous nos produits imprimés (à l'exception des dossards standard et des dossards RACE RESULT), vous recevez un aperçu de votre commande, que vous devez approuver. Une fois votre accord donné pour l'impression, il n'est plus possible d'effectuer de modifications.

Contact

Pour toute question, écrivez-nous à shop@raceresult.com.

Substrats

Tyvek

75 g/m²

Fibres de polyéthylène, indéchirable et résistant aux intempéries

Profi Silk (couché mat)

135 g/m²

Surface homogène

Certifié PEFC

Couleurs brillantes

Lisible sans reflets

Agréable au toucher

Papier autocollant waterproof

210 g/m² dont 100 g/m² de papier

Digilabel PE blanc mat

Papier autocollant standard

200 g/m² dont 90 g/m² de papier

Pré-découpé au dos

Digilabel mat

Polypropylen

300µm ou 400µm

100% waterproof

Blanc éclatant

Indéchirable

100% sans bois et recyclable

Digigold IceWhite

100 g/m² ou 160 g/m²

Papier sans bois, extra blanc, mat

Impression offset

Certifié FSC

Matières premières d'origine contrôlée

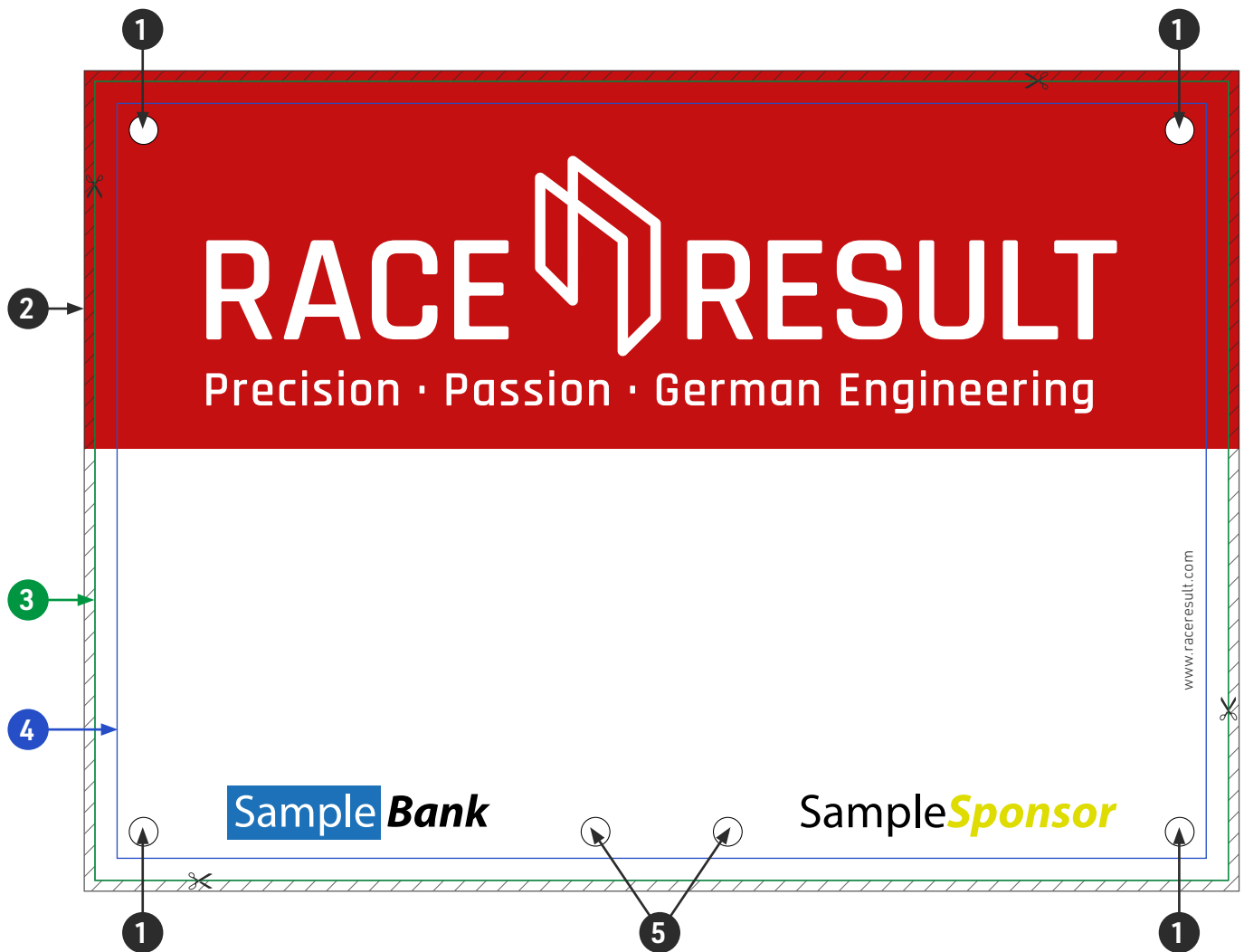

1 Perforations dossards Tyvek:	Ø 5,5 mm Position: à 9 mm du bord du format utile (du centre du trou au bord du dossard).
2 Format du fichier:	A5 = 214 x 152 mm A6 = 152 x 109 mm Fond perdu: 2 mm (espace )
3 Format utile:	A5 = 210 x 148 mm A6 = 148 x 105 mm
4 Marge de sécurité:	4 mm
5 Perforations VTT:	Ø 5,5 mm Position: 90 mm des bords latéraux et 9 mm du bord inférieur.

Merci de NE PAS INCLURE les éléments suivants:

- Numéro de dossard
- Personnalisation (ex: prénom)
- Perforations
- Coins arrondis
- Contours du format final

Merci de lire également le texte en page 3.

Impression personnalisée au dos du dossard

Moyennant un supplément, il est possible de faire imprimer le dos du dossard / de la plaque VTT avec puce, avec une conception personnalisée dans la zone indiquée. Les frais d'expédition et de manutention seront également plus élevés en raison des restrictions sur la position des puces qui augmente la taille du carton d'emballage.

Il est toujours possible d'ajouter du texte ou des logos dans la zone bleu en noir/blanc sans frais supplémentaires.

Veuillez sélectionner cette option dans la boutique, sous Détails. Vous pouvez télécharger le modèle de conception à la page 5.

Taille standard Single/Duo

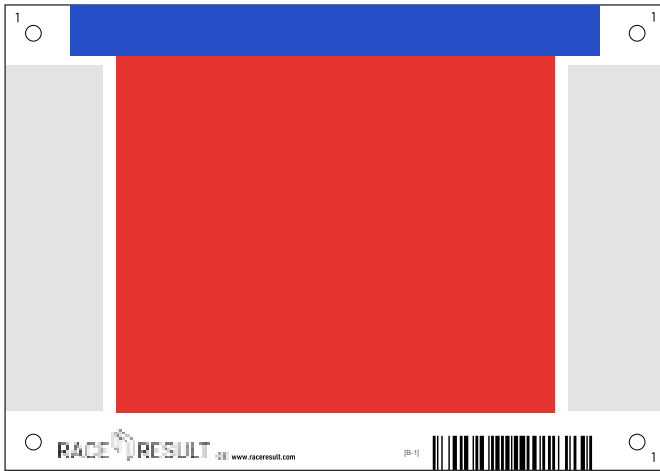

Zone supérieure: 160 x 14mm
Zone médiane: 140 x 110mm

Taille spéciale Single/Duo

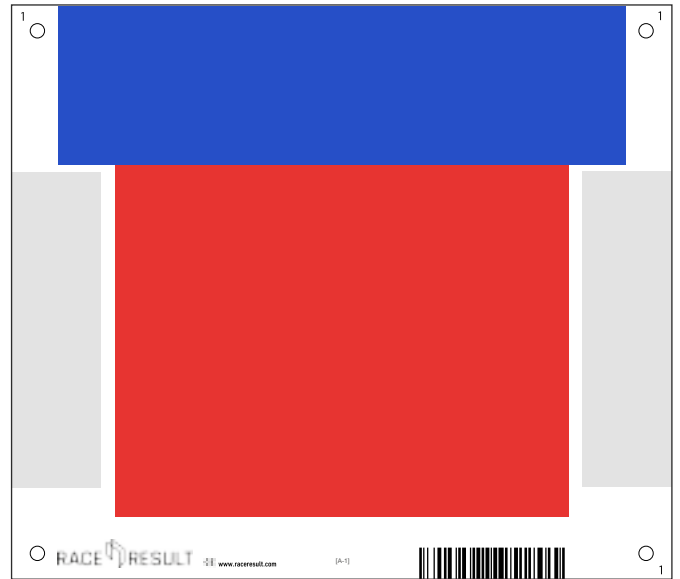

Zone supérieure: 185 x 52 mm
Zone médiane: 155 x 110 mm

Si vous ne choisissez pas cette option, notre verso par défaut sera imprimé (notez la position de la puce qui varie):



A5 Single

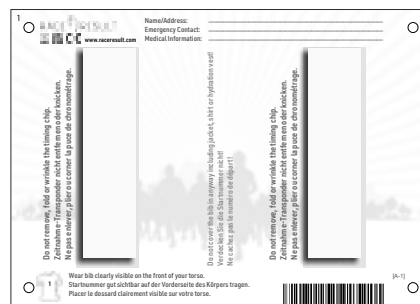

A5 Duo



VTT A5 Single

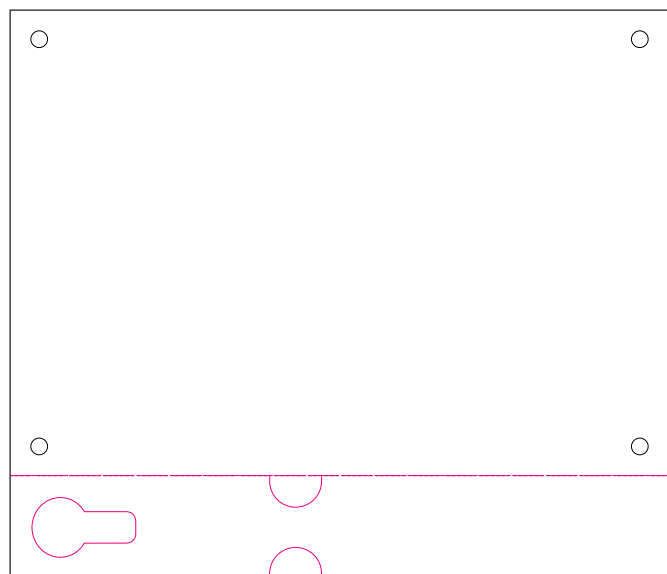

A5 Dossier avec étiquette bagage

Format utile dossier: 210 x 148 mm

Format utile étiquette: 210 x 33 mm

Format total (avec fond perdu): 214 x 185 mm

Merci de respecter les mêmes instructions concernant les perforations, les marges et le fond perdu que pour les dossiers en page 5.

Marge de sécurité: 4 mm

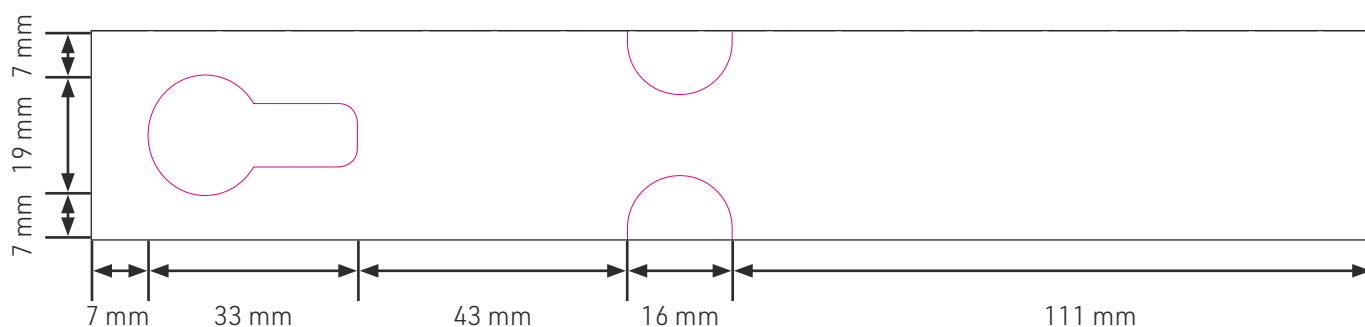

Merci de lire également le texte en page 3.

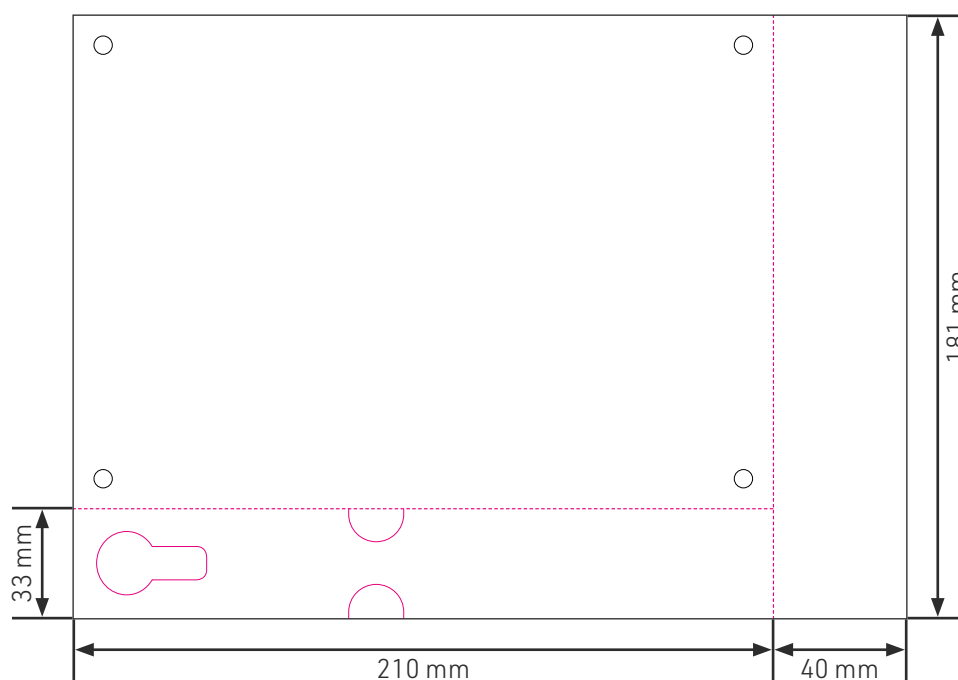

Dossard A5 avec étiquette bagage + 1 bande détachable

Format utile dossard: 210 x 148 mm

Format utile étiquette bagage: 210 x 33 mm

Format utile bande détachable à droite: 40 x 181 mm

Format total (avec fond perdu): 254 x 185 mm

Merci de respecter les mêmes instructions concernant les perforations, les marges et le fond perdu que pour les dossards en page 5:

Fond perdu: 2 mm

Marge de sécurité: 4 mm

Merci de lire également le texte en page 3.

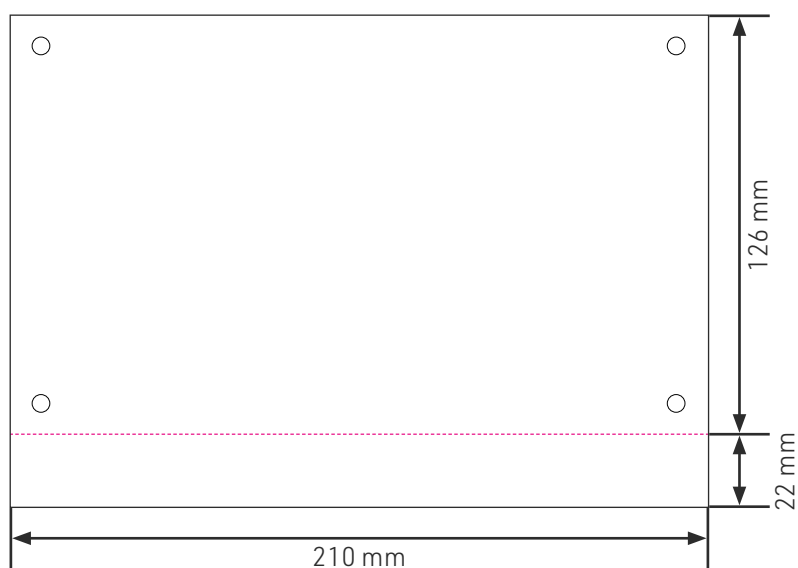

Dossard A5, 1 bande détachable en bas

Format utile dossard: 210 x 126 mm

Format utile bande détachable: 210 x 22 mm

Format total (avec fond perdu): 214 x 152 mm

Merci de respecter les mêmes instructions concernant les perforations, les marges et le fond perdu que pour les dossards en page 5:

Fond perdu: 2 mm

Marge de sécurité: 4 mm

Merci de lire également le texte en page 3.

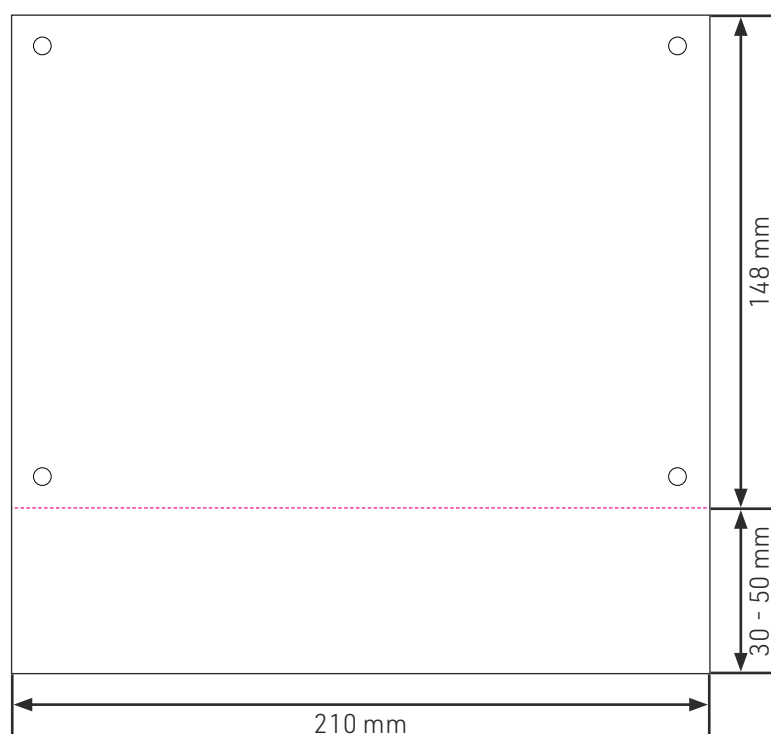

Dossard A5, 1 bande détachable personnalisée en bas

Format utile dossard: 210 x 148 mm

Format utile bande détachable: de 210 x 30 mm à 210 x 50 mm

Format total (avec fond perdu): de 214 x 182 mm à 210 x 212 mm

Merci de respecter les mêmes instructions concernant les perforations, les marges et le fond perdu que pour les dossards en page 5:

Fond perdu: 2 mm

Marge de sécurité: 4 mm

Merci de lire également le texte en page 3.

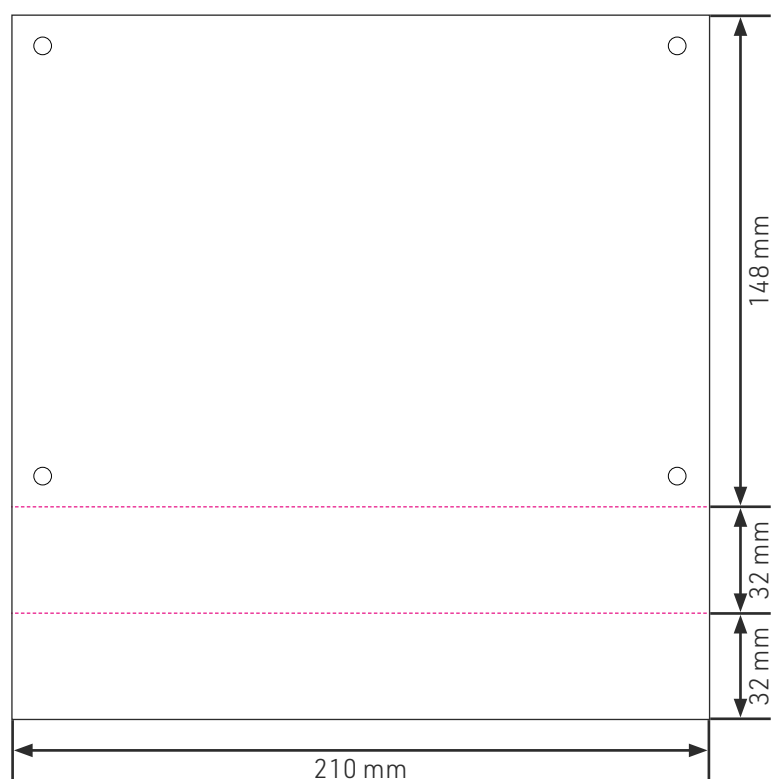

Dossard A5, 2 bandes détachables en bas

Format utile dossard: 210 x 148 mm

Format utile bande supérieure: 210 x 32 mm

Format utile bande inférieure: 210 x 32 mm

Format total (avec fond perdu): 214 x 216 mm

Merci de respecter les mêmes instructions concernant les perforations, les marges et le fond perdu que pour les dossards en page 5:

Fond perdu: 2 mm

Marge de sécurité: 4 mm

Merci de lire également le texte en page 3.

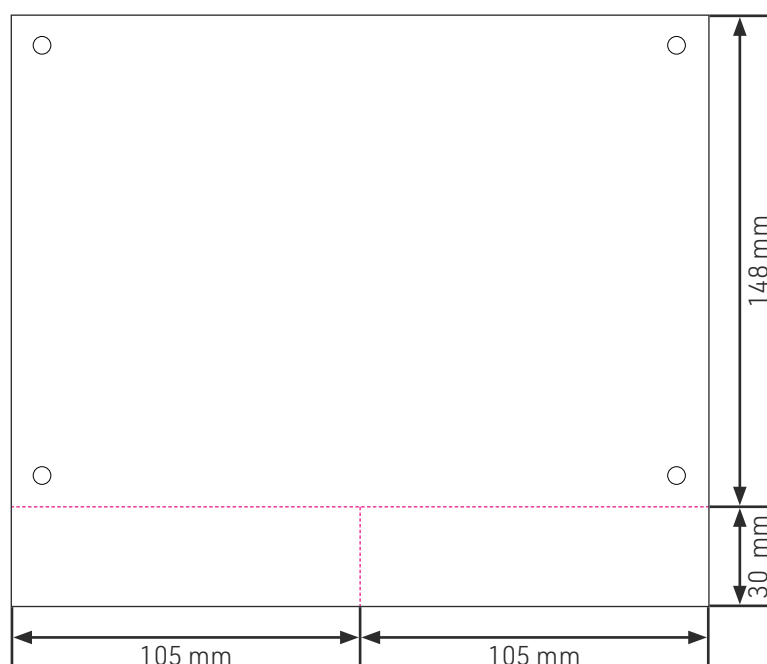

Dossard A5, 2 bandes détachables en bas, côte à côte

Format utile dossard: 210 x 148 mm

Format utile bande supérieure: 105 x 30 mm

Format total (avec fond perdu): 214 x 182 mm

Merci de respecter les mêmes instructions concernant les perforations, les marges et le fond perdu que pour les dossards en page 5:

Fond perdu: 2 mm

Marge de sécurité: 4 mm

Merci de lire également le texte en page 3.

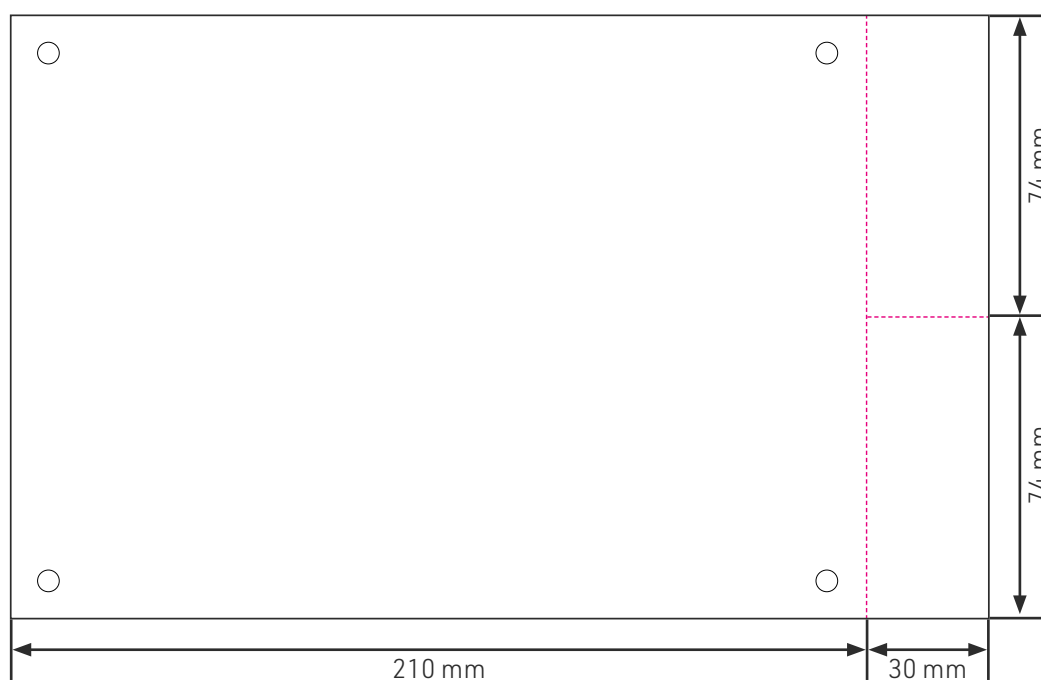

A5 Dossard, 2 bandes détachables à droite

Format utile dossard: 210 x 148 mm

Format utile de chaque bande détachable: 30 x 74 mm

Format total (avec fond perdu): 244 x 152 mm

Merci de respecter les mêmes instructions concernant les perforations, les marges et le fond perdu que pour les dossards en page 5:

Fond perdu: 2 mm

Marge de sécurité: 4 mm

Merci de lire également le texte en page 3.



Dossard A5, 1 bande détachable à droite

Format utile dossard: 210 x 148 mm

Format utile de chaque bande détachable: 34 x 148 mm

Format total (avec fond perdu): 244 x 152 mm

Merci de respecter les mêmes instructions concernant les perforations, les marges et le fond perdu que pour les dossards en page 5:

Fond perdu: 2 mm

Marge de sécurité: 4 mm

Merci de lire également le texte en page 3.

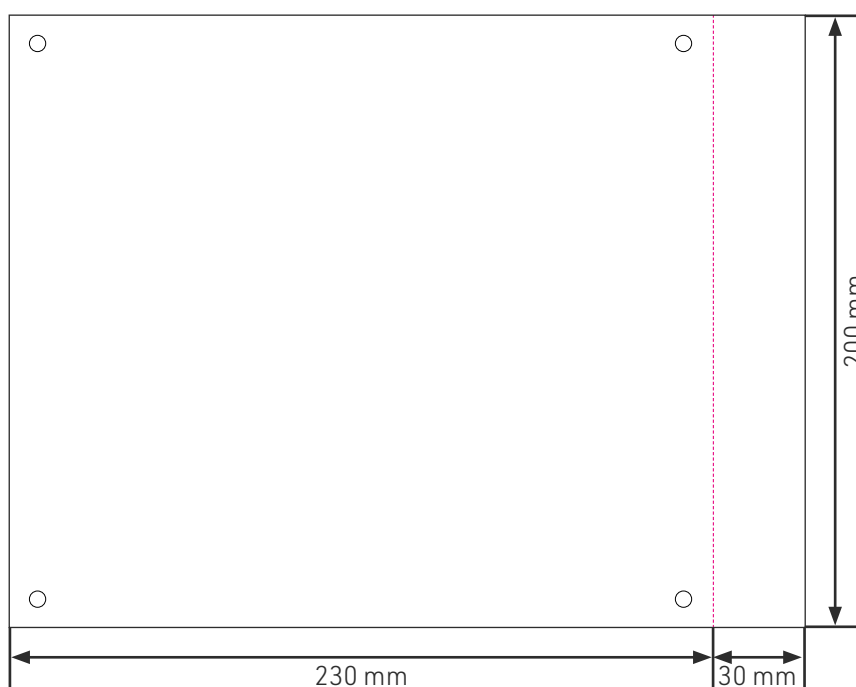

Dossard format spécial, 1 bande détachables à droite

Format utile dossard: 230 x 200 mm

Format utile de bande détachable: 30 x 200 mm

Format total (avec fond perdu): 264 x 204 mm

Merci de respecter les mêmes instructions concernant les perforations, les marges et le fond perdu que pour les dossards en page 5:

Fond perdu: 2 mm

Marge de sécurité: 4 mm

Merci de lire également le texte en page 3.

Plaque vélo de route

↓ [Gabarit](#)





Format total::	134 x 94 mm
Format utile:	130 x 90 mm
Marge de sécurité:	4 mm (Cette zone peut être recadrée)
Diamètre des perforations:	Ø 5,5 mm
	Fond perdu: 2 mm ( la zone est coupée)

Attention: notez que vous devez produire 2 modèles, un pour le recto et un pour le verso.

Merci de respecter les mêmes instructions concernant les perforations, les marges et le fond perdu que pour les dossards en page 5.

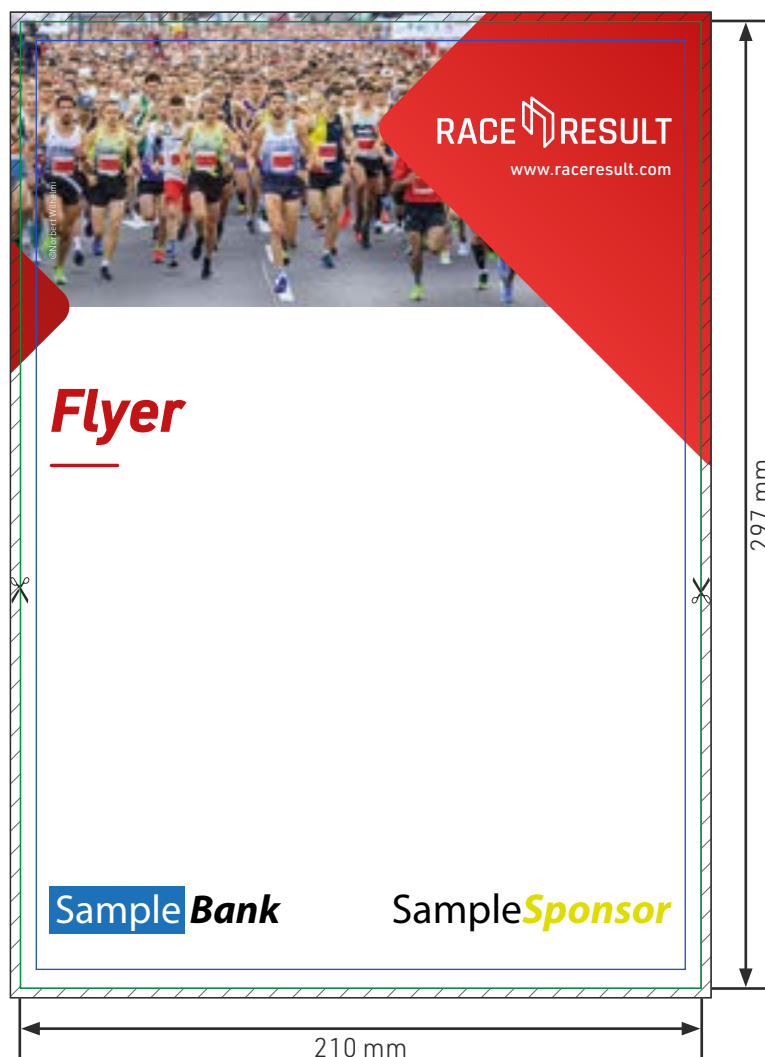
Merci de lire également le texte en page 3.





	Format utile:	Format total:	Fond perdu  :	Distance de sécurité:
A4	210 x 297 mm	214 x 301 mm	2 mm	4 mm
A5	148 x 210 mm	152 x 214 mm	2 mm	4 mm
A6	105 x 148 mm	107 x 150 mm	1 mm	4 mm

Merci de respecter les mêmes instructions concernant les perforations, les marges et le fond perdu que pour les dossards en page 5.

Merci de lire également le texte en page 3.

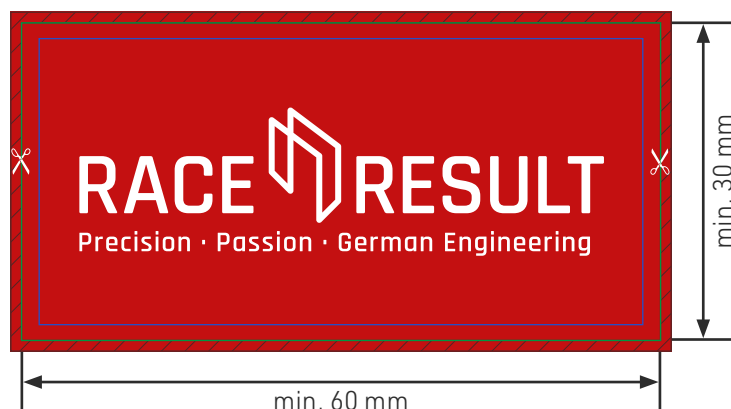
Autocollants (tous formats)



Avec fond perdu:	64 x 34 mm Fond perdu: 2 mm ( la zone est coupée)
Taille minimum:	60 x 30 mm
Marge de sécurité:	4 mm (Cette zone peut être recadrée)

Merci de respecter les mêmes instructions concernant les perforations, les marges et le fond perdu que pour les dossards en page 5.

Merci de lire également le texte en page 3.

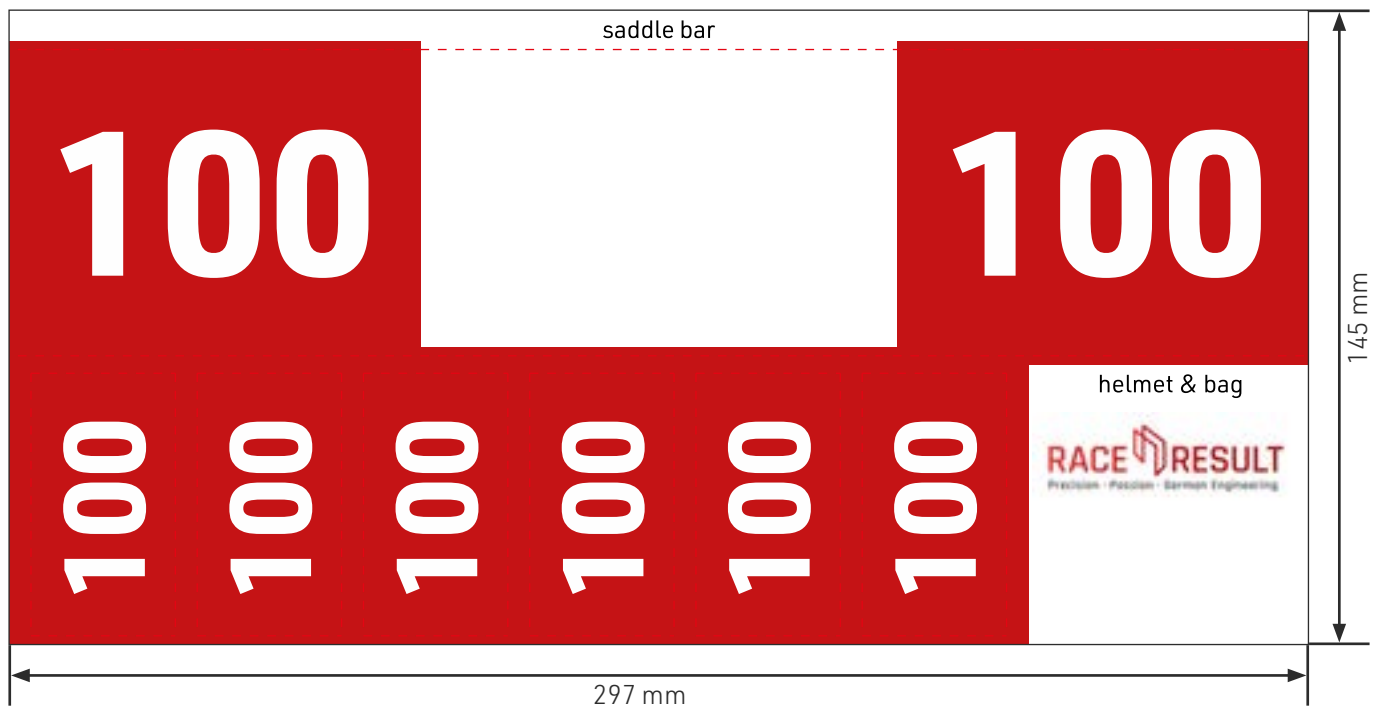

Format total: 301 x 145 mm

Les dimensions exactes sont disponibles dans nos gabarits InDesign, Photoshop et Illustrator.

Merci de respecter les mêmes instructions concernant les perforations, les marges et le fond perdu que pour les dossards en page 5:

Fond perdu: 2 mm

Marge de sécurité: 4 mm

Merci de lire également le texte en page 3.

Étiquette pour tige de selle

↓ [Gabarit](#)

couleur

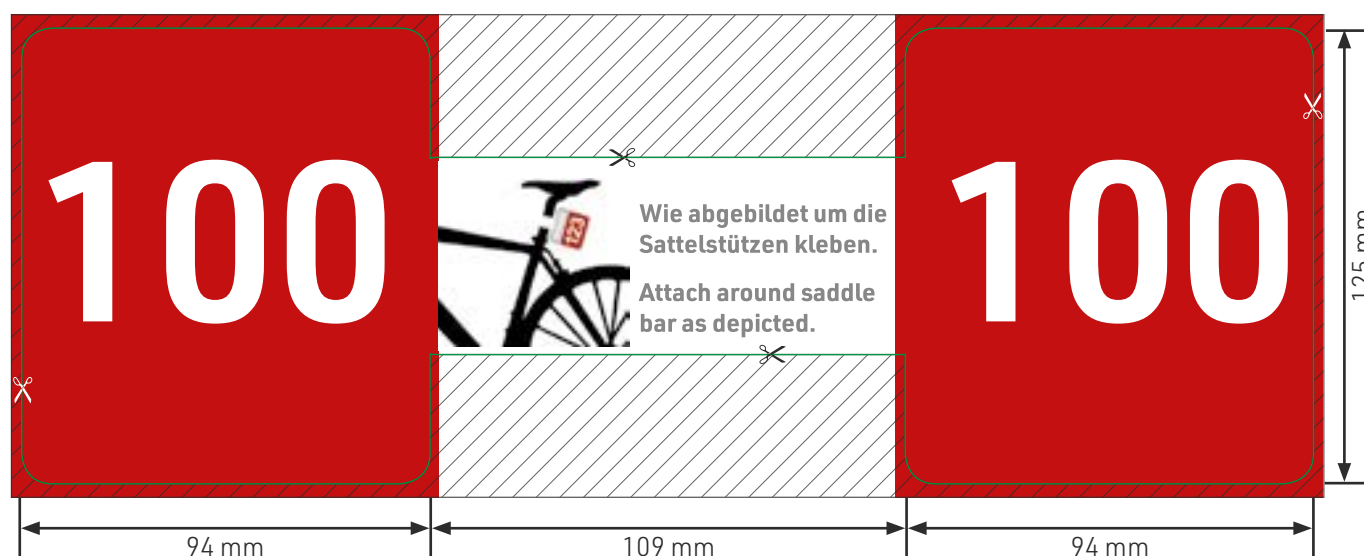

noir et blanc

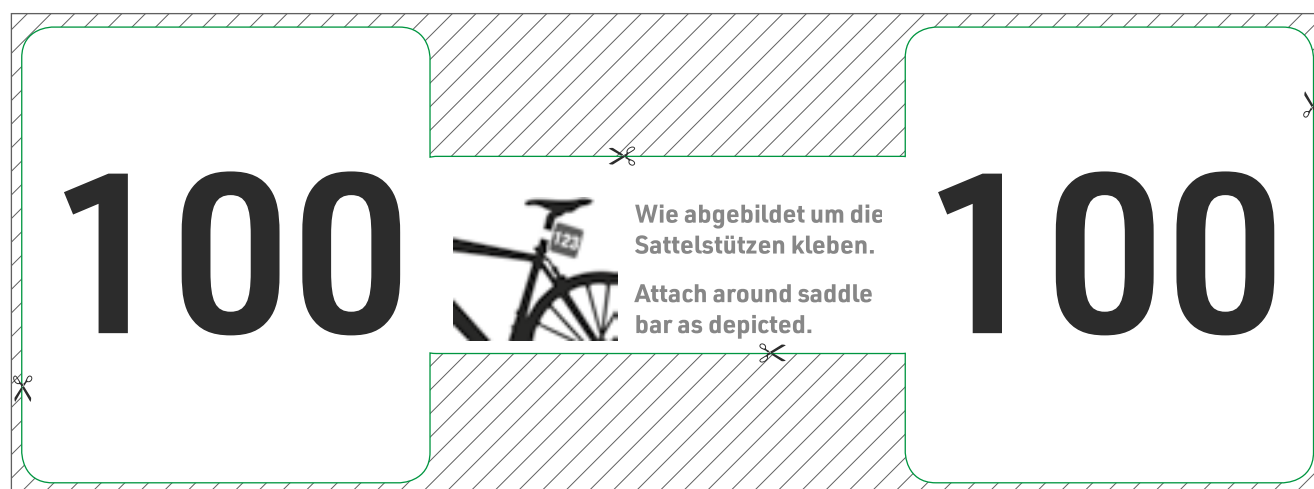

Format total:

301 x 129 mm

Fond perdu: 2 mm ( la zone est coupée)

Format utile:

297 x 125 mm

Marge de sécurité:

4 mm (Cette zone peut être recadrée)

Merci de respecter les mêmes instructions concernant les perforations, les marges et le fond perdu que pour les dossards en page 5.

Merci de lire également le texte en page 3.



Étiquette pucée pour tige de selle

↓ [Gabarit](#)



Format total:	301 x 129 mm
Fond perdu: 2 mm ( la zone est coupée)	
Format utile:	297 x 125 mm
Marge de sécurité:	4 mm (Cette zone peut être recadrée)

Les zones rouges sont personnalisables.

Merci de respecter les mêmes instructions concernant les perforations, les marges et le fond perdu que pour les dossards en page 5.

Merci de lire également le texte en page 3.

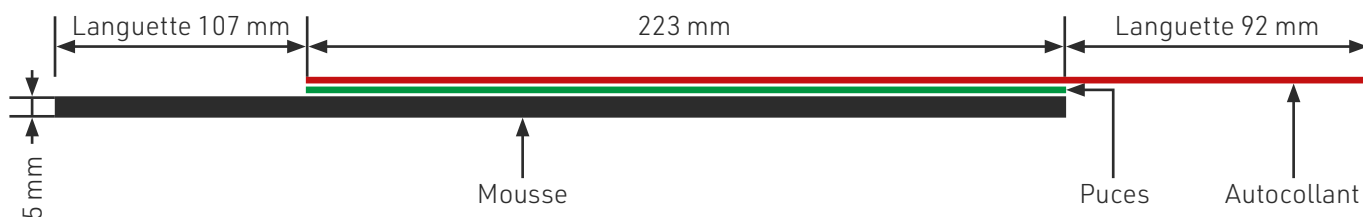

Cette zone rouge est personnalisable.

Assurez-vous de laisser suffisamment de place pour le numéro.

Le fond devra obligatoirement être blanc ou uni, il n'est pas possible de mettre une image de fond!



Format total:	232 x 42 mm Bords perdus: 2 mm de marge à gauche, en haut et en bas. Ne pas indiquer les traits de coupe. (▨▨▨▨▨ cette partie sera découpée)
Format utile:	422 x 38 mm mousse incluse
Marges de sécurité:	4 mm (cette partie pourrait être découpée)

Merci de lire également le texte en page 3.

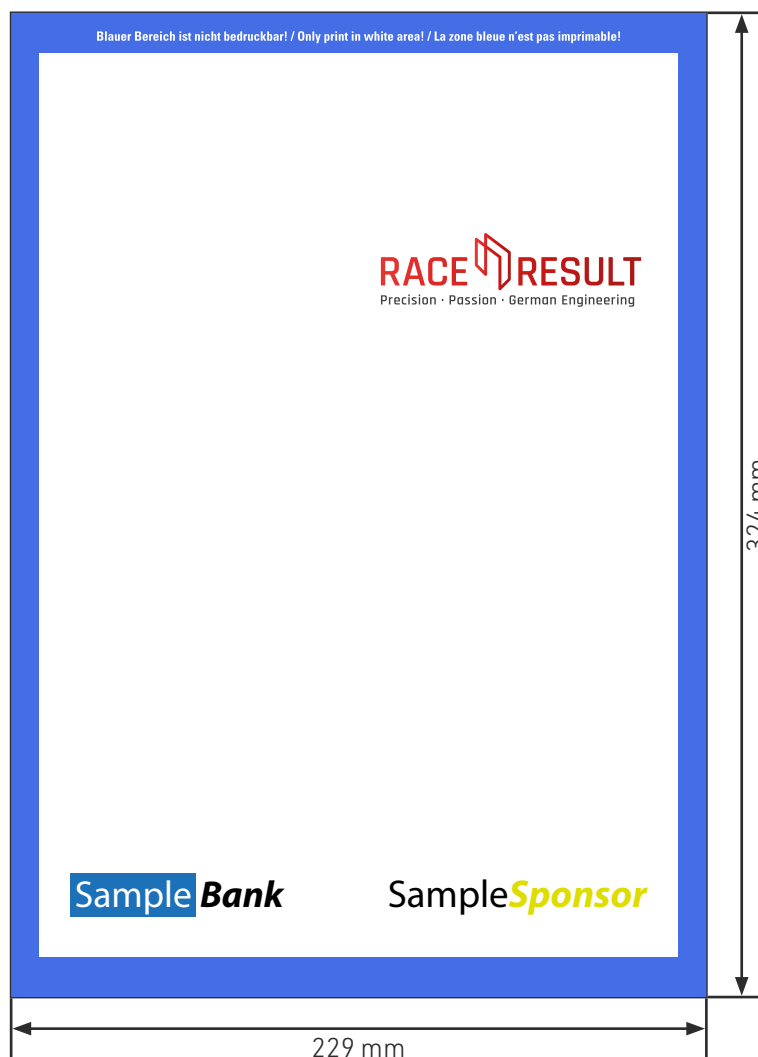

	Format utile:	Format imprimable:	Fond perdu:	Marge de sécurité:
C4	229 x 324 mm	210 x 297 mm	0 mm	0 mm

Les enveloppes imprimées ne sont imprimables qu'au format A4, merci d'envoyer vos modèles dans ce format. Une impression à fond perdu n'est pas possible.

Merci de lire également le texte en page 3.

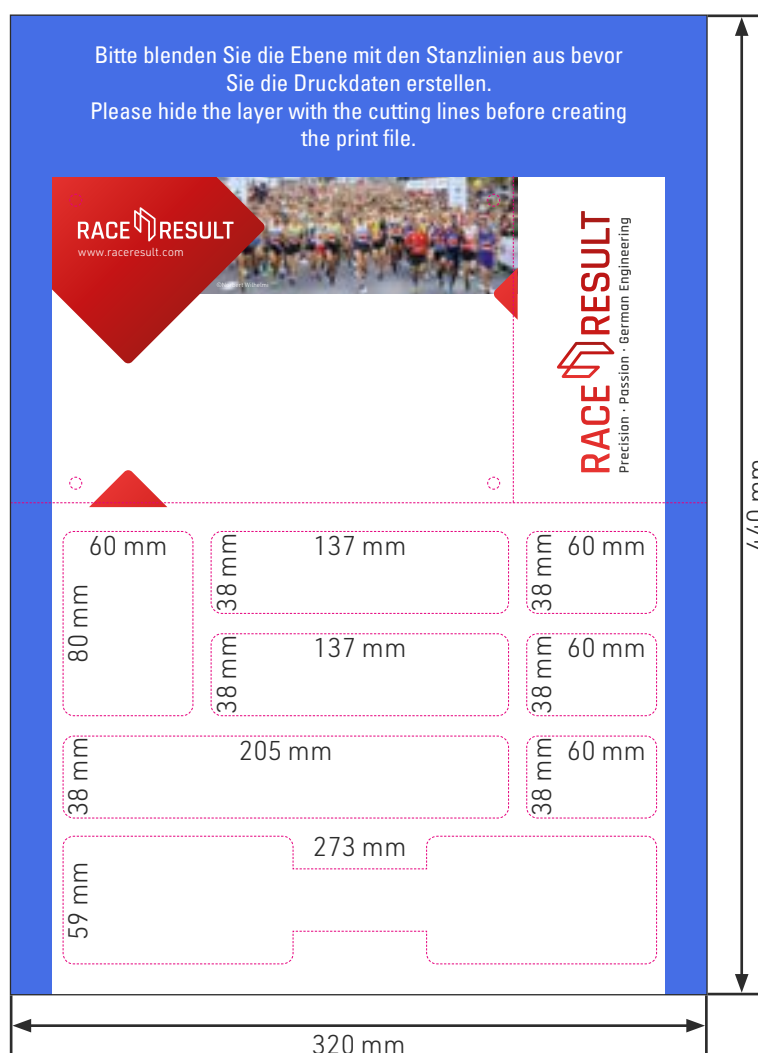

Format total: 320 x 440 mm

Les dimensions exactes sont disponibles dans nos gabarits InDesign, Photoshop et Illustrator.

Merci de respecter les mêmes instructions concernant les perforations, les marges et le fond perdu que pour les dossards en page 5:

Fond perdu: 2 mm

Marge de sécurité: 4 mm

Merci de lire également le texte en page 3.

Headquarters Deutschland

race result AG

Joseph-von-Fraunhofer-Straße 11
76327 Pfinztal
Germany

Phone +49 (721) 961 409 01
shop@raceresult.com
www.raceresult.com